

LBC 3095/15 – Podwieszany głośnik sferyczny

www.boschsecurity.pl



BOSCH

Technologia bliżej nas



Advantage Line

Model LBC 3095/15 jest sferycznym głośnikiem, który podwiesza się pod sufitem na jego własnym kablu połączeniowym. Zgrabny wygląd i neutralna kolorystyka sprawiają, że głośniki same w sobie stanowią ciekawy element architektoniczny wnętrza.

Możliwości

- ▶ Przeznaczony do odtwarzania mowy i muzyki
- ▶ Prosta regulacja mocy wyjściowej
- ▶ Przymocowany kabel połączeniowy o dł. 5 m
- ▶ Model w obudowie bryzgoszczelnej
- ▶ Wytrzymała, samogasnąca obudowa z tworzywa ABS UL 94 V 0

Dane techniczne

Parametry elektryczne*	
Moc maksymalna	15 W
Moc znamionowa	10 / 5 / 2,5 W
Poziom ciśnienia akustycznego przy mocy 10 W / 1 W (1 kHz, 1 m)	99 / 89 dB (SPL)
Kąt promieniowania przy 1 kHz / 4 kHz (-6 dB)	180° / 90°
Efektywne pasmo przenoszenia (-10 dB)	130 Hz - 20 kHz
Napięcie znamionowe	100 V
Impedancja znamionowa	1000 Ω
Połączenie	Kabel 4-żyłowy o dł. 5 m

Parametry mechaniczne	
Wymiary (śr. x dł.)	185 x 157 mm
Ciężar	2,5 kg
Kolor	Biały (RAL 9010)

Parametry środowiskowe	
Temperatura pracy	-25°C ÷ +55°C
Temperatura przechowywania	-40°C ÷ +70°C
Wilgotność względna	<95%

Certyfikaty i świadectwa	
Region	Certyfikacja
Europa	CE
Bryzgoszczelność	IP 63, zgodnie z normą EN 60529

Planowanie
 Wszystkie modele są wyposażone w kable połączeniowe z 4 żyłami w różnych kolorach. Każda żyła dołączona jest do innego odczepu uzwojenia pierwotnego transformatora dopasowującego 100 V. Dzięki temu możliwe jest sterowanie mocą wyjściową (cała moc znamionowa, połowa lub jedna czwarta, czyli co 3 dB).

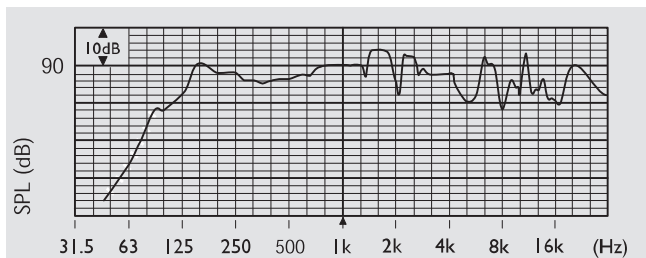
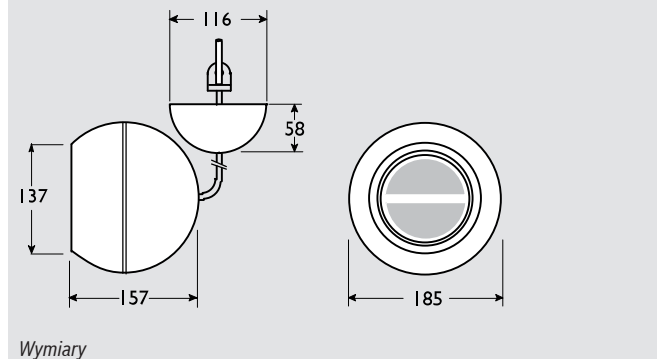

Pasma przenoszenia

Dołączone części	
Ilość	Element
1	LBC 3095/15
1	Zacisk kablowy
1	Osłona podsufitowa

Zamówienia - informacje	
LBC 3095/15 – Podwieszany głośnik sferyczny	LBC3095/15
Sprzęt	
LBC 1256/00 Zespół zacisków EVAC	LBC1256/00

Reprezentowana przez:

Poland
 Robert Bosch Sp. z o.o.
 Jutrzenki 105 str.
 02-231 Warszawa
 Phone: +48 22 715 4101
 Fax: +48 22 715 4105
 pl.securitysystems@bosch.com
 www.boschsecurity.pl